

踏み台取り付け金具

標準付属取り付け金具

- 内容：ストレート金具 ×2 本
- 取り付けねじ ×8 本
- ストレート金具 茶色焼付塗装

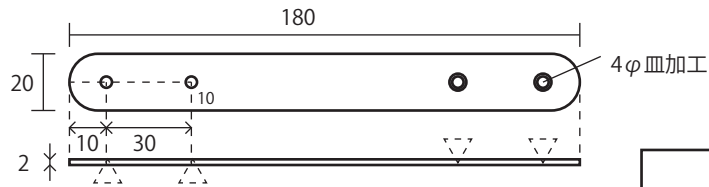

- 取り付けねじ ユニクロームブロンズ塗装

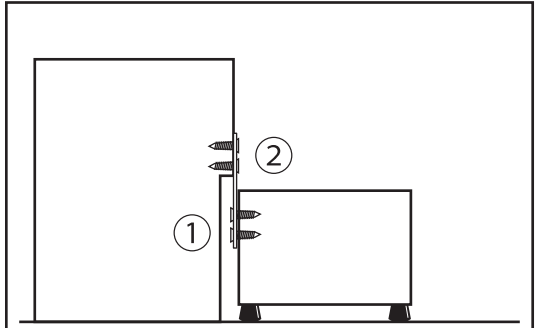
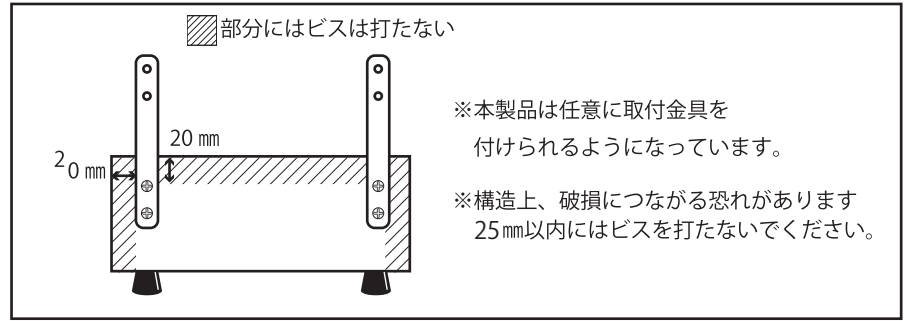
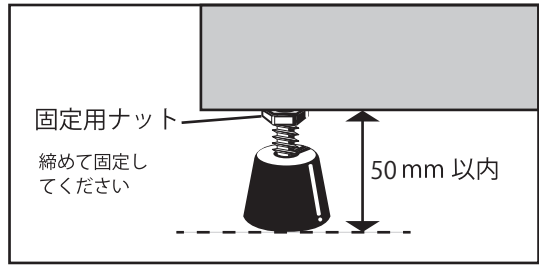
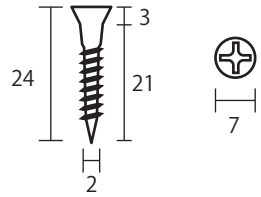

ビス固定の順番

- ①位置を決めてあらかじめ固定
- ②踏み台と框を固定

オプション取り付け金具 (別売部品)

- 内容：J 200・J 300 金具 2 本
- 取り付けねじ ×6 本 (標準品共用)

- Jシリーズ 茶色焼付塗装

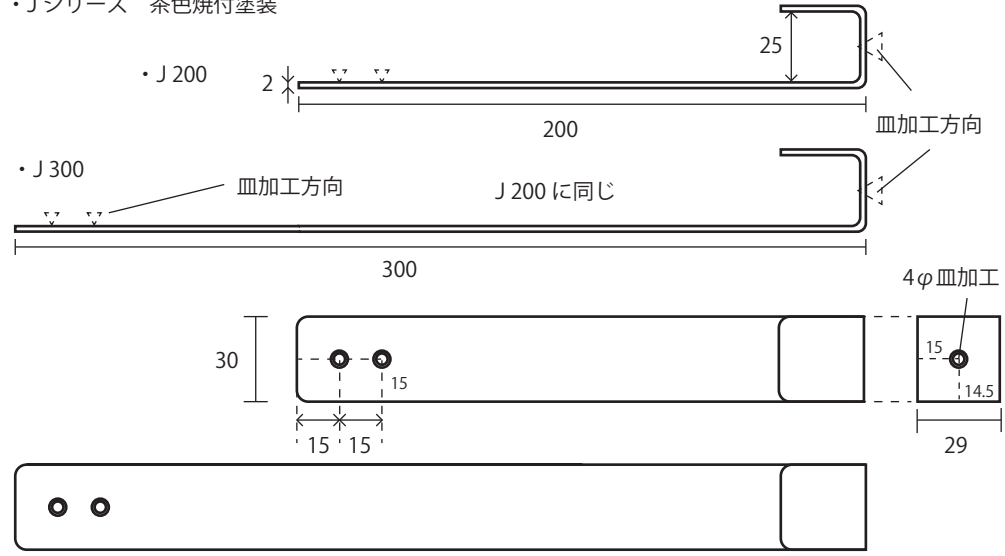

1. 踏み台に金具を取り付ける完成図のようになります。予定位置を考慮して、踏み台に金具を固定してください。

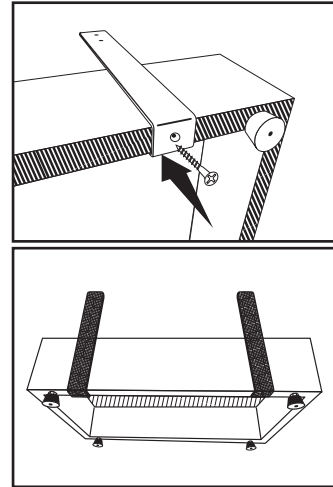

2. 完成図：框と踏み台を固定してください。

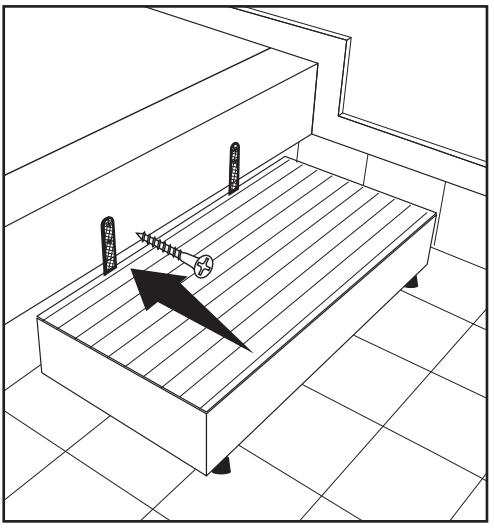

株式会社シモヤマ 宮崎営業所
〒887-0033 宮崎県日南市平山 2134
TEL.0987-23-5305 FAX.0987-23-5306

作図
H29.12.5